

Schalensiegel- und Skinmaschine **TSK310 PRO**



Flexible
**Verpackungs-
lösung** für
Lebensmittel
aller Art.

Frisch. Verpackt.

Technische Informationen

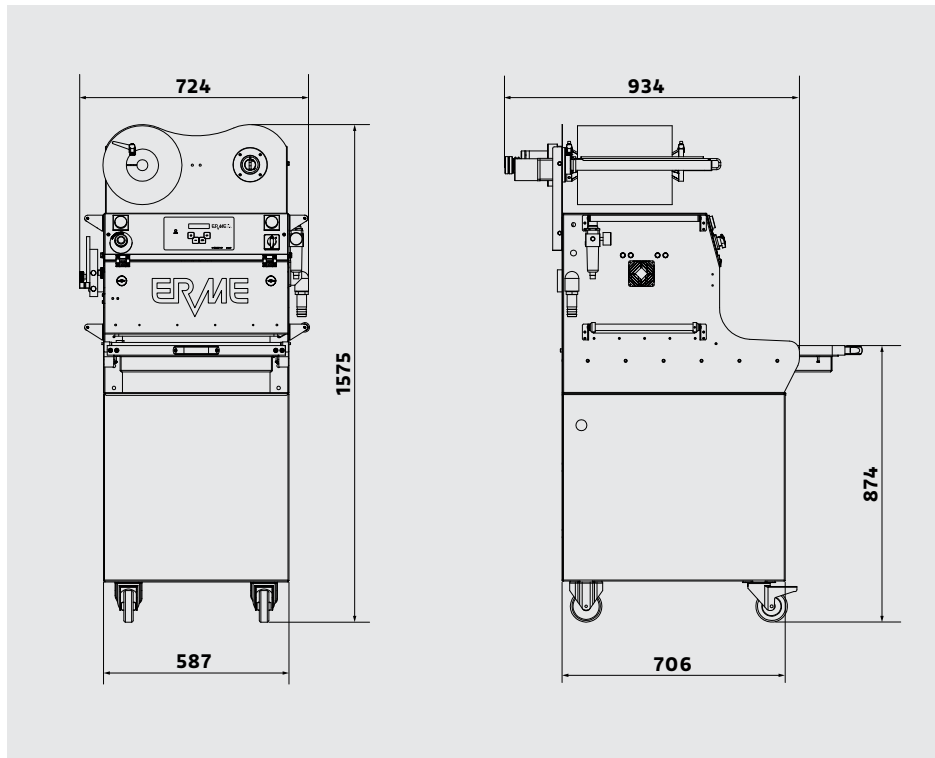

Modell	TSK310 PRO
Artikelnummer	105370
Aussenmasse B×T×H	724×934×1600mm
Maximale Schalenhöhe Standard	100mm
Maximale Siegelung	457×266mm
Folie maximale Rollenbreite	310mm
Folie maximaler Rollendurchmesser	250mm
Skinhöhe	+35mm
Vakuumpumpe Saugleistung	63 m ³ /h
Vakuum-Enddruck	1mbar/99.9%
Takt pro Minute, MAP	4x
Strom Anschlusswert	400V/3L+N+PE/50Hz
Nennleistung (mit Heizung)	3.5 kW
Netzsicherung	16A
Gewicht	ca. 300 kg

* Zum Betrieb der Vakuum-Verpackungsmaschine wird Druckluft benötigt.

Optionales Zubehör

Optionen

Automatisches Schalenhebesystem

Fotozelle für bedruckte Folie

Filter extern (Flüssigkeiten/Feinstaub)

Pneumatische Schublade

2. Schutzgaseinrichtung

Zubehör

Kompressor







Flexible Verpackungslösung für Lebensmittel aller Art.

Schalensiegel- und Skinmaschine **TSK310 PRO**

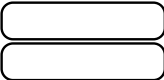
Die halbautomatische Schalensiegelmaschine TSK310 PRO als Standgerät bietet eine flexible Verpackungslösung für Lebensmittel aller Art. Kompakt und mobil, eignet sie sich für Versiegelung, Teilvakuum oder MAP-Verpackung unterschiedlicher Schalen. Dank ihrer benutzerfreundlichen Konstruktion lässt sie sich problemlos in verschiedene Produktionsumgebungen integrieren und bietet zusätzlich die Option für Skin-Verpackungen. Ideal für zuverlässige und effiziente Verpackungslösungen!

Schalennutzung

**Werkzeug
204 × 147
3-fach
möglich**

Modell	TSK310 PRO	
1fach Nutzen	457 × 266	
2fach Nutzen	457 × 122.5	
2fach Nutzen	218 × 266	
3fach Nutzen	138.35 × 266	
4fach Nutzen	218 × 122.5	
4fach Nutzen	98.52 × 266	
6fach Nutzen	138.35 × 122.5	
8fach Nutzen	98.48 × 122.5	

TSK310 PRO

Kompakte und automatische Folienaufwicklung



SIEMENS HMI Touchscreen 4"

Pneumatik **FESTO**

Fronttür für schnellen Werkzeugwechsel.

BUSCH Vakuumpumpe **BUSCH**



* Zum Betrieb der Vakuüm-Verpackungsmaschine wird Druckluft benötigt.

Swissdesign⁺

Kontaktdaten für Ihre Anfrage

Telefon **056 633 74 18**
Telefax **056 633 75 18**
Email **info@erme.ch**
Online **www.erme.ch/de/produkte**

ERME AG / SWISS VACUUM SOLUTIONS

Grossmattstrasse 25 / CH-8964 Rudolfstetten / Telefon +41 (0)56 633 74 18 / Fax +41 (0)56 633 75 18 / info@erme.ch / erme.ch