

Machine Scelleuse de barquettes et Skin **TSK360Pro**

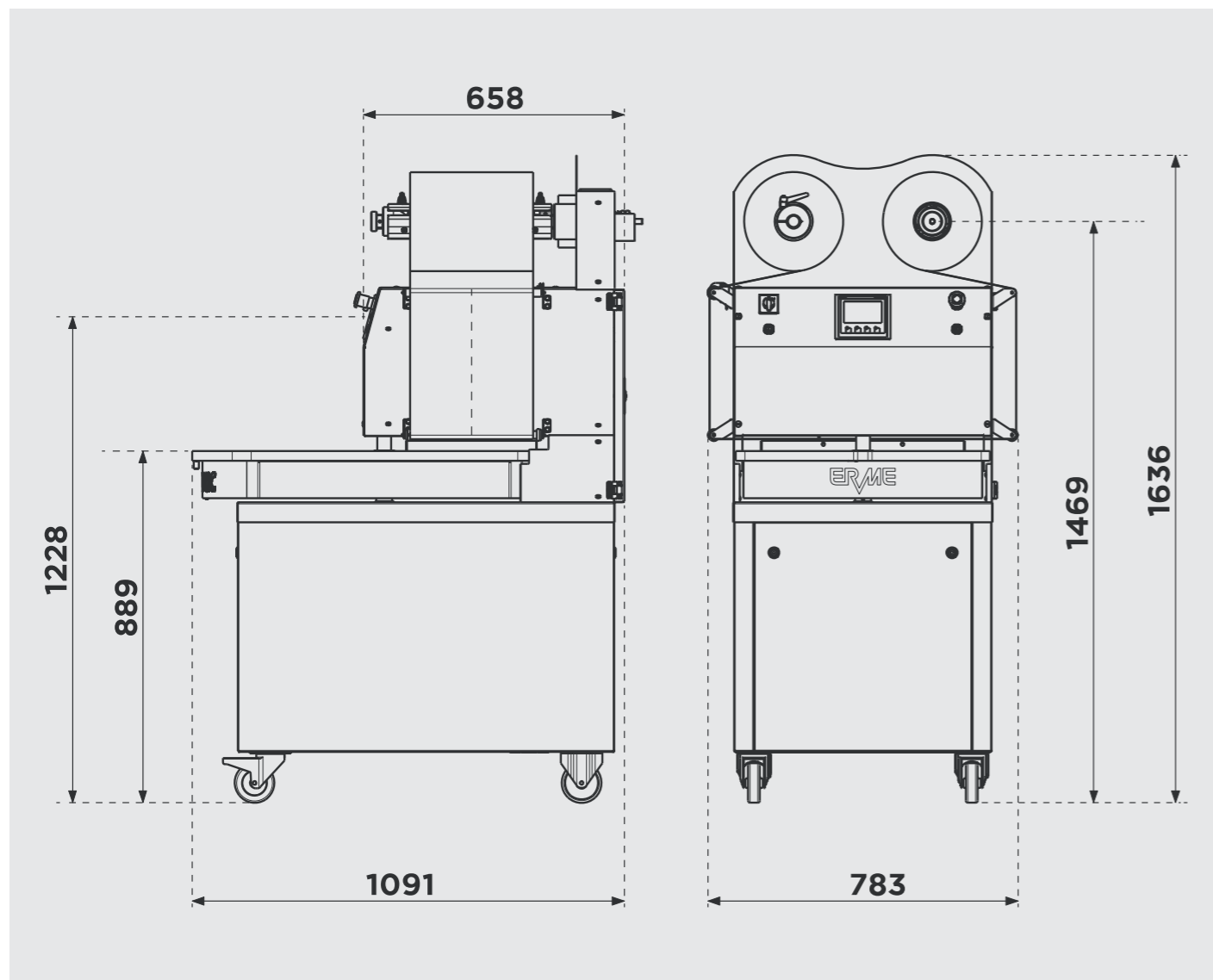



Modèle	TSK360Pro
No. d'article	104963
Dimensions ext. (L×P×H)	783mm×1091mm×1636mm
Hauteur max. barquette	100mm
Scellement max.	457mm × 266mm
Largeur max. du rouleau de film	310mm
Diamètre max. du rouleau de film	250mm
Pompe à vide capacité d'aspiration	63 m ³ /h
Vide pression finale	1mbar/99.9%
Raccordement électrique	400V/3L+N+PE/50Hz
Puissance (chauffage incl.)	3.5 kW
Fusible secteur	16A
Poid	300 kg
Garantie	2 ans

Plus de productivité en un clin d'œil.

Machine Scelleuse de barquettes et Skin **TSK360Pro**

Le modèle TSK360Pro est conçu pour emballer des produits alimentaires dans des barquettes préformées. La configuration semi-automatique avec le plateau tournant et les deux chambres à vide permet d'augmenter la production. Grâce à ce dispositif, il est possible de décharger et de charger la deuxième chambre pendant le cycle d'emballage parallèle, ce qui augmente la productivité. Tout cela avec une machine extrêmement fiable et facile à utiliser.







Caractéristiques

Commande API	✓
Chargement et passage du film dotés d'une protection hygiénique	✓
Boîtier en acier inoxydable/aluminium	✓
Installation de gaz inerte vert	✓
Installation de gaz inerte bleu	✓
Compresseur pneumatique intégré	✓
Équipé d'un réservoir à gaz	✓
Système de changement d'outil rapide	✓
Option Skin	✓

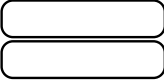
* La machine requiert de l'air comprimé pour son fonctionnement.
Tenez compte des exigences minimales suivantes, requises pour le compresseur pneumatique.

- Pression d'alimentation 6 bar
- Capacité de production 200 l/min.
- Réservoir 50 l

Dimensions maximales des barquettes

Modèle	TSK360Pro	
1 compartiment	457 × 266	
2 compartiments	457 × 122.5	
2 compartiments	218 × 266	
3 compartiments	138.35 × 266	
4 compartiments	218 × 122.5	
4 compartiments	98.52 × 266	
6 compartiments	138.35 × 122.5	
6 compartiments	98.48 × 122.5	